

ミライース

プッシュボタンスタート・
キーフリーシステム・
イモビライザー無し車

(1/2)

型式
LA300S/
LA310S系

年式
H23.09～

ハーネス・アダプター品番	ドアロックアダプター品番	その他アダプター品番
TE105	パワードアロック装着車 TE404	
	パワードアロック無し車 取付不可	



車両特性によってエンジンの始動判断が行えないため、L端子コードを車両のオイルプレッシャ信号に接続してください。エンジン始動時にチェックランプが点灯またはエンジン回転数が上がらない事があるため、P/N検出はできません。フットブレーキ配線を行ってください。

- ① 専用ハーネス
(キーシリンダー裏)
- ② フットブレーキ
(ペダル上部 4P白色カプラー)
桃または灰コード
- ③ パーキングブレーキ
(レバー根元 1P黒色カプラー)
灰コード
- ④ ハザード
プラスコントロール接続
(グローブボックス奥ヒューズボックス内
18P白色カプラー)

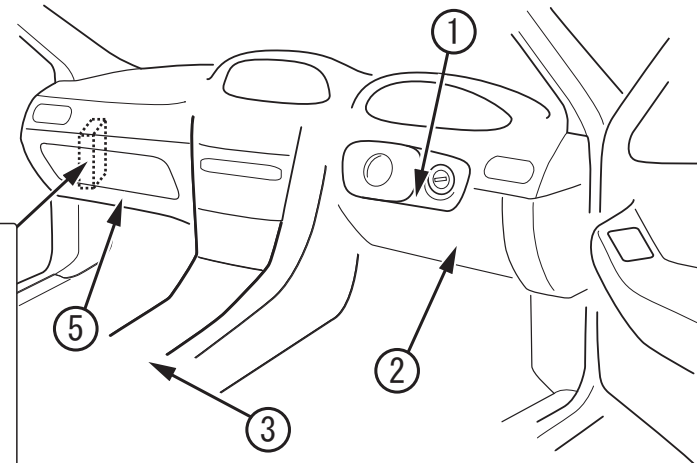
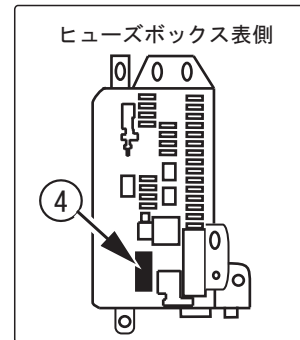
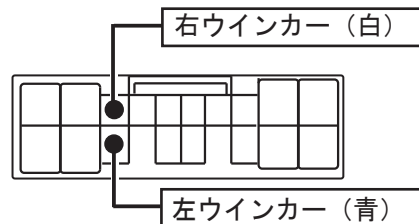

- ⑤ L端子
(グローブボックス下側 18P白色中継カプラー)

注意

- ・④ハザードの18P白色カプラーとは異なります。
- ・本配線以外の場所に接続しないでください。

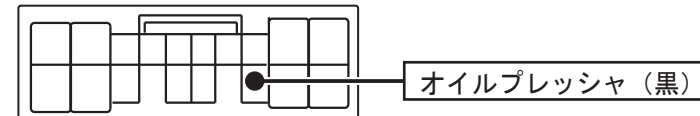

- 車種別ハーネス適合表記載の注意事項を確認の上、各製品の取扱説明書に従って取付けて下さい。
- グレード、年式により、配線の色等が異なる場合があります。該当配線をテスターにて確認の上、お取付け下さい。
- 弊社は本資料以外の情報は所有しておらず、お問い合わせいただいてもお答えいたしかねます。車販売店様等にご相談下さい。

161018-9



危険

マニュアル車には、エンジンスターター取付禁止

CARMATE

ダイハツ

ミライース

プッシュボタンスタート・
キーフリーシステム・
イモビライザー無し車

(2 / 2)

型式
LA300S /
LA310S系

年式
H23.09 ~

ハーネス・アダプター品番	ドアロックアダプター品番	その他アダプター品番
TE105	パワードアロック装着車 TE404	
	パワードアロック無し車 取付不可	

⑥ ドアロック

! スターター本体からの電源供給では不足してしまうため、+12V入力コードの配線を行ってください。配線の際には加工が必要です。加工方法は下記の「電源コードの加工方法」をご覧ください。

※電源コードの加工方法

1. TE404の電源コード中間にあるギボシ端子を外します。(図1)
2. 外したギボシ端子のオス端子側に、付属の+12V入力コード(黄)およびアースコード(黒)を同じ色のコード同士になるよう接続します。(図2)
3. +12V入力コード(黄)の先端を、下図記載の指定場所にワンタッチコネクタ(赤)で接続します。
4. アースコード(黒)の先端を車両のボディアースに接続します。
5. メス端子を絶縁テープ等で絶縁処理します。

⑥a +12V入力コード
(運転席サイドカウル内
12P灰色中継カプラー)

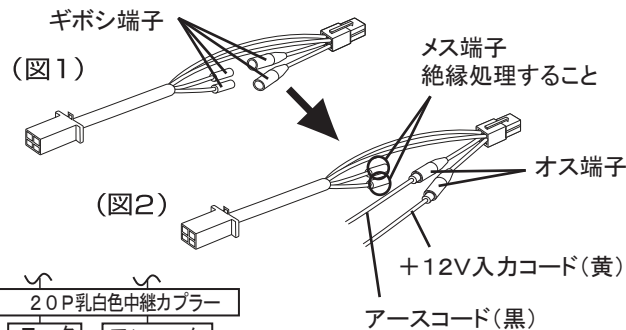
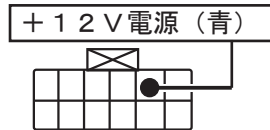

⑥b ドアロック
(運転席サイドカウル内
20P乳白色中継カプラー)

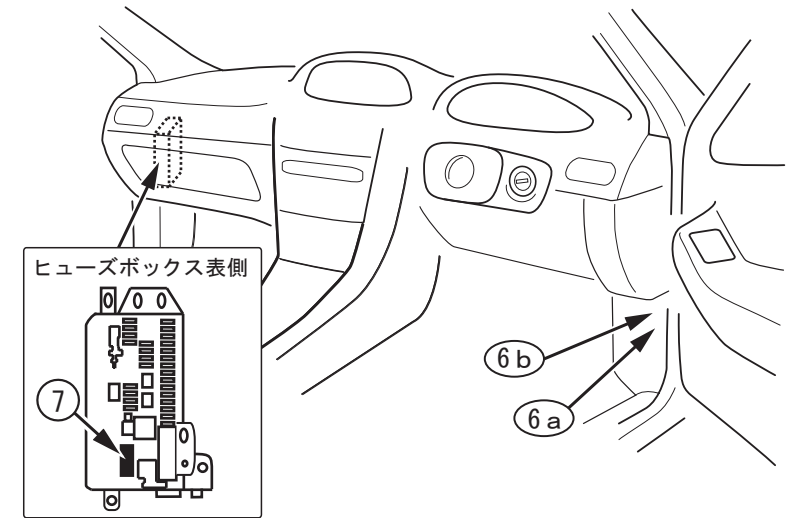
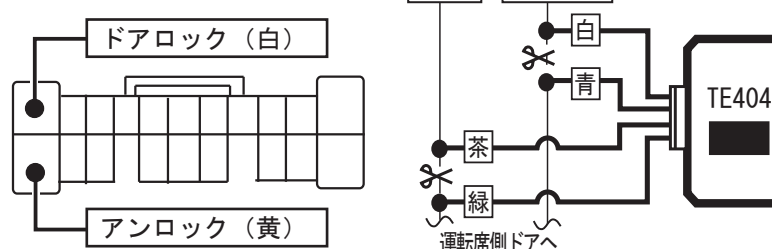

⑦ ドア検出
(グローブボックス奥
ヒューズボックス内
18P白色カプラー)

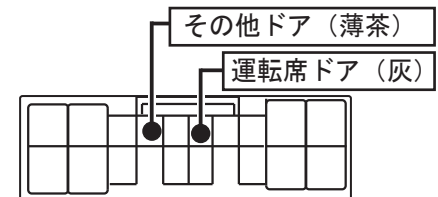

- 注意**
- 車種別ハーネス適合表記載の注意事項を確認の上、各製品の取扱説明書に従って取付けて下さい。
 - グレード、年式により、配線の色等が異なる場合があります。該当配線をテスターにて確認の上、お取付け下さい。
 - 弊社は本資料以外の情報は所有しておらず、お問い合わせいただいてもお答えいたしかねます。車販売店様等にご相談下さい。

161018-9



マニュアル車には、エンジンスターター取付禁止

CAR MATE

ダイハツ